



**BEZPIECZNIKOWE ZŁĄCZE DO LAMP
OŚWIETLENIA ULICZNEGO
ZASILANYCH Z
ELEKTROENERGETYCZNEJ LINII
NAPOWIETRZNEJ Z PRZEWODAMI
IZOLOWANYMI AsXS**

TYP BZO-03



ZALETY

1. Rozkręcanie złącza przed montażem nie powoduje rozpadania się elementów.
2. Śruba skręcająca styk główny nie znajduje się pod napięciem.
3. Prawdliwość połączenia prądowego zapewnia śruba z główką zrywalną.
4. Przystosowane do technologii prac pod napięciem poprzez odizolowanie śruby skręcającej od elementów przewodzących prąd.
5. Korpus i docisk wykonane z poliamidu zbrojonego włóknem szklanym, a osłona i kapturek z polipropylenu.

DANE TECHNICZNE

Napięcie znamionowe	U = 230 V
Przekrój przewodu linii napowietrznej	16 - 35 mm² AsXS.
Przekrój przewodu odgałęźnego	2,5 - 4 mm²
Moment dokręcenia	10 Nm Rozmiar łba śruby: 13
Max. wartość prądu wkładki bezpiecznikowej	16 A
Typ wkładki bezpiecznikowej	D II
Masa	240 g

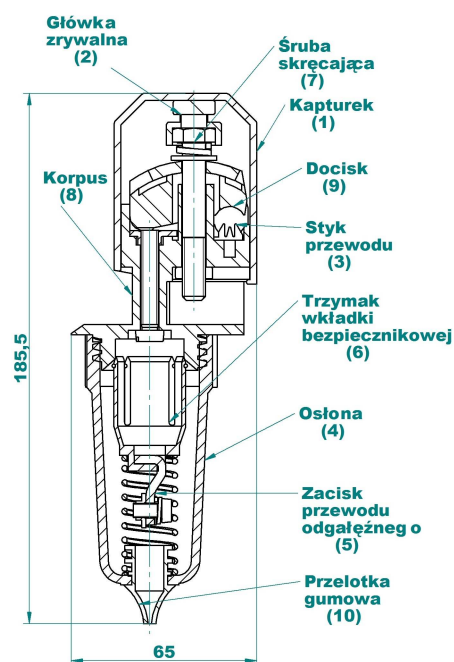

SINTUR sp. z o.o.
Zakład Pracy Chronionej
62-700 Turek Szadów Pański 34
www.sintur.com.pl

e-mail: mark@sintur.com.pl

sprzedaż: tel. +48 63 289 20 24, fax +48 63 278 51 23



**BEZPIECZNIKOWE ZŁĄCZE DO LAMP
OŚWIETLENIA ULICZNEGO
ZASILANYCH Z
ELEKTROENERGETYCZNEJ LINII
NAPOWIETRZNEJ Z PRZEWODAMI
IZOLOWANYMI AsXS**

TYP BZO-03

MONTAŻ ZŁĄCZA BEZPIECZNIKOWEGO BZO-03

**MONTAŻ NALEŻY PROWADZIĆ ZGODNIE Z
PRZEPISAMI BEZPIECZEŃSTWA
WYMAGANYMI PRZY PRACY NA
ELEKTROENERGETYCZNYCH LINIACH
NAPOWIETRZNYCH**

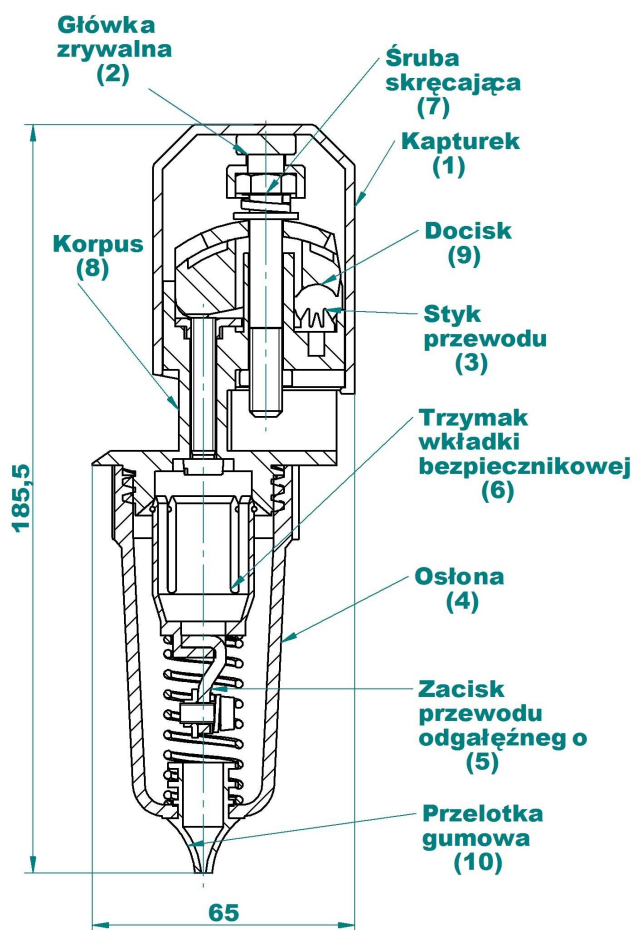

KOLEJNOŚĆ MONTAŻU ZŁĄCZA

1. Odkręcić osłonę „4”.
2. Wsunąć przewód odgałęźny przez przelotkę „10” i podłączyć do zacisku „5”.
3. Nakręcić osłonę „4”.
4. Zdjąć kapturek „1”.
5. Wykręcić śrubę skręcającą „7” aby umożliwić objęcie przewodu stykiem „3”.
6. Trzymając za osłonę „4” nałożyć złącze na przewód i wkręcić śrubę „7” aż do zerwania główki „2”.
7. Nałożyć kapturek „1”.
8. Odkręcić osłonę „4”.
9. Włożyć wkładkę bezpiecznikową do trzymaka „6” i z powrotem nakręcić obudowę „4”.

SINTUR sp. z o.o.

Zakład Pracy Chronionej
62-700 Turek Szadów Pański 34

www.sintur.com.pl

e-mail: mark@sintur.com.pl

sprzedaż: tel. +48 63 289 20 24, fax +48 63 278 51 23